

Schwenk-Drehantrieb AN300-BL-A

Technische Daten

Drehmomente	max. 300Nm
Stellzeiten	7s -220s / 90° Stellzeiten einstellbar Einstellung über Onboard-Dip-Schalter
Stellwege	10° - 90° stufenlos einstellbar Option bis 72 Umdrehungen
Spannung	24VDC
Zul. Umg.-Temp.	-15°C bis +60°C Option -30°C bis +60°C
Schutzarten	IP 67 - Außenaufstellung

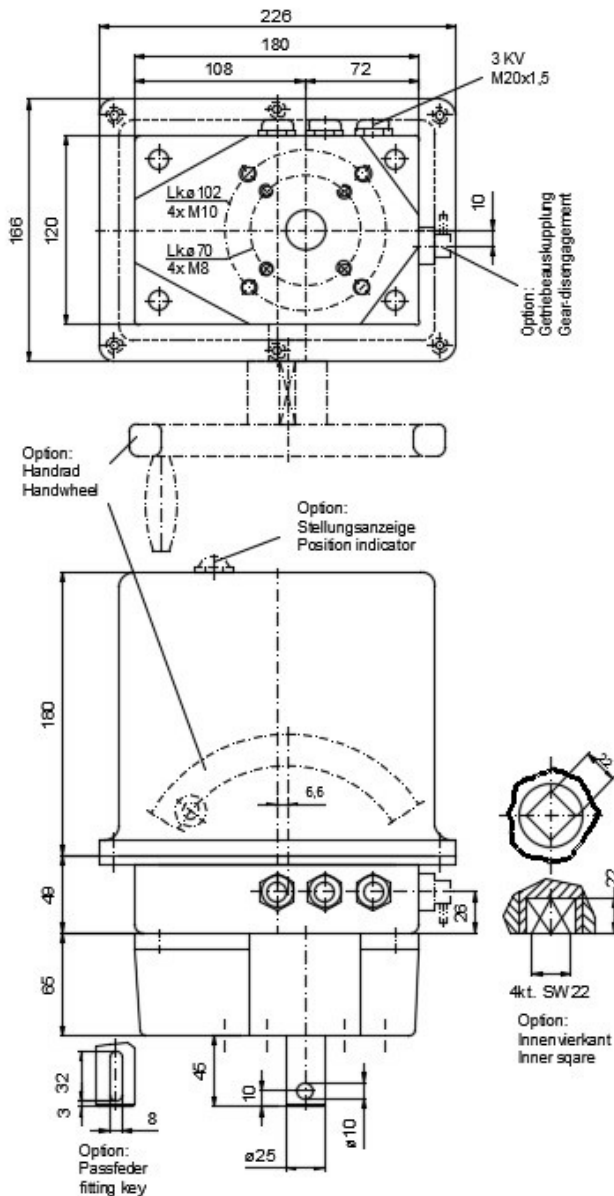

Allgemeine Angaben

Regelbarer verschleißfreier BLDC-Motor

Drehmomente einstellbar mit Störmeldung

Stellzeiten einstellbar

Hohes Selbsthaltungsmoment auch stromlos

Elektronische Stellzeitüberwachung

Feineinstellbare Justierschaltknocken

Lebensdauerschmierung

Lageunabhängig montierbar

Universale, solide Industrieausführung

Zahlreiche Optionen wie:

zus. Schalter, Potentiometer

Stellungsmelder, Stellungsregler

Getriebeauskupplung, Handrad, usw.

Andere Wellenausführungen und

Befestigungsbohrungen lieferbar

Zahlreiche Aufbauteile und Zubehör

Basisschaltung BLDC-B1.3-24VDC

Allgemein

Die Basisschaltung BLDC-B1.3-24VDC dient dazu, einen Stellantrieb mit BLDC-Gleichstrommotor anzusteuern.

Eigenschaften:

- Verschleißfreier regelbarer BLDC-Motor
- Stellzeiten stufenlos einstellbar
- Lastabschaltung stufenlos einstellbar mit Störmeldung
- Einpolige Reversierung
- Drehzahlüberwachung
- Hohes Haltemoment auch stromlos

Stellzeiten:

Mit dem Potentiometer "Speed" kann die Stellzeit stufenlos im Verhältnis 1:10 eingestellt werden.

Lastabschaltung:

Mit dem Potentiometer "IMot" kann der Nennstrom und damit das Drehmoment eingestellt werden. Der vorgegebene max. Nennstrom darf dabei nicht überschritten werden.

Bei Überschreiten des werkseitig voreingestellten Nennstromes wird der Motor abgeschaltet und eine 24VDC-Störmeldung steht an den Klemmen 24 u. 25 zur Verfügung. Die rote „Err.“-LED zeigt die Störmeldung an.

Die Abschaltung des Motors und die 24VDC-Störmeldung bleiben solange erhalten, bis die Versorgungsspannung für ca. 1s unterbrochen wird.

Technische Daten:

- Spannungsversorgung: 24VDC, stabilisiert
- Stromversorgung: min. 1,2-fach vom Nennstrom

Erweiterungen / Schnittstellen:

- Schnittstellen für Basisschaltung BLDC-B1:
- BLDC-IO – Stellzeiteinstellung über 0/4-20mA oder 0/2-10V
- BLDC-R1 – stetige Regelung 4-20mA
- BLDC-N1 – Notstrom- Kondensatorrückstellung
- BLDC-NR1 – Notstrom- Kondensatorrückstellung mit Regelung



Schaltplan

